

EER503
Närvaro-/rörelsedetektor 360° EB

EER513
Närvaro-/rörelsedetektor 360° AP

Säkerhetsanvisningar

Inbyggnad och montering av elektriska enheter får bara utföras av en behörig elektriker i enlighet med gällande nationella installationsnormer, riktlinjer, bestämmelser, säkerhets- och olycksfallsförebyggande förordningar.

Om installationsanvisningarna inte följs kan detta leda till allvarliga kroppsskador, eldsvåda eller materiella skador på enheten.

Enheten lämpar sig inte för inbrottslarm eller larm på grund av detekteringsbeteendet.

Denna handledning är en komponent till produkten och ska lämnas kvar hos slutkunden.

Enhetens uppbyggnad (Bild 1/2/7)

- (1) Anslutningsklämmor
- (2) Hållare för låsskruvar
- (3) Upplåsningsöppning
- (4) Fästhack
- (5) Detektorlins med inbyggd röd/grön status-LED
- (6) Potentiometer för reaktionsljusstyrka
- (7) Potentiometer för gångtid
- (8) Täcklock för potentiometer
- (9) Låsskruv
- (10) Fästfjädrar
- (11) Töjningsskydd med hållare för buntband
- (12) Käpa för anslutningsutrymme
- (13) Införingsöppning

Funktion

Avsedd användning

- Automatisk omkoppling av elektriska belastningar beroende på värmerörelse och omgivande ljusstyrka
- EER503: Hälrumsmontage
- EER513: Utanpåliggande montering eller montering på infällda apparatdosor enligt gällande standard (t.ex. DIN 4907)

Produktgenskaper

- Kombination av närvaro- och rörelsedetektor med förhöjd detekteringskänslighet i det centrala närvarodetekteringsområdet
- Reaktionsljusstyrkan kan ställas in
- Gångtiden kan ställas in
- Master/Slave-drift
- Tillval: Driftsätt automatik/halvautomatik via handhållen IR-sändare för konfiguration (se tillbehör)

Beteende under driften

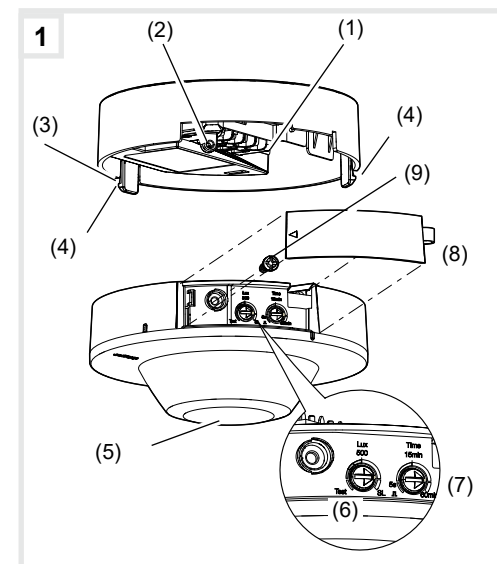

Rörelsedetektorn registrerar värmerörelser från människor, djur eller föremål enligt IEC 63180.

- Tänds under gångtiden när rörelser registreras i detekteringsområdet och den inställda reaktionsljusstyrkan underskrids. Varje registrerad rörelse startar om gångtiden.

- Släcks när inga fler rörelser registreras i detekteringsområdet och den inställda gångtiden har gått ut eller den inställda reaktionsljusstyrkan överskrids.

Information till elektrikern

Montering och elektrisk anslutning

RISKNIVÅ!

Elektrisk stöt vid beröring av spänningsförande delar.

Elektrisk stöt kan leda till döden!

Koppla ifrån alla tillhörande säkerhetsbrytare innan du arbetar med enheten eller lasten. Alla spänningsförande delari omgivningen skall täckas över.

Välja installationsplats

Rörelsedetektorn ska monteras horisontellt i rumstaket. Den har en detekteringsvinkel på 360°. Detekteringsområdets diameter beror på monteringshöjden. Vid en monteringshöjd på 2,5 m uppgår diametern på golvet till cirka 20 m. Diametern för det inre detekteringsområdet med förhöjd detekteringskänslighet uppgår till 10 m (bild 3).

Vid en monteringshöjd över 2,5 m ökar registreringsområdet och samtidigt sjunker detekteringskänsligheten.

Observera rörelseriktningen: Det görs skillnad mellan att "gå rakt mot" och "gå tvärs". Rörelser tvärs rörelsedetektorn registreras bättre än rörelser rakt mot (bild 3).

Enheten måste vara fullständigt installerad för att uppfylla skyddstyp IP41.

Vid användning som närvarodetektor måste enheten monteras så att områden med mindre rörelseaktivitet (skrivbord, sittgrupp) ligger i det inre detekteringsområdet (bild 3).

Undvik störningskällor i detekteringsområdet. Störningskällor, t.ex. element, ventilationssystem och klimatanläggningar samt lampor som svalnar kan leda till oönskade till- och frånslag (bild 4).

Välj en vibrationsfri installationsplats. Vibrationer kan orsaka oönskade till- och frånslag.

Ansluta och montera varianten EB EER503 (bild 8)

- Skapa en montagehål på Ø 68 mm.

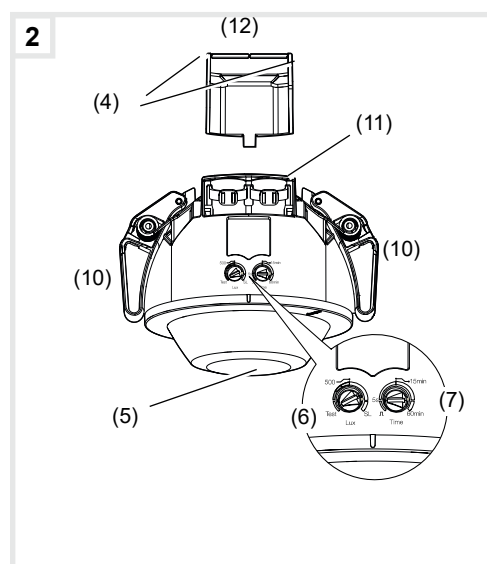

Anslut rörelsedetektorn enligt kopplingschema (bild 5).

Ordna med töjningsskydd med buntband på motsvarande hållare (11).

- Sätt på kåpan (12).
- Gör inställningar.
- För in de båda fästfjädrarna (10) tryckta uppåt genom montagehålet och låt fjädrarna fjädra tillbaka.

Ansluta och montera varianten AP EER513 (bild 7)

- För anslutningskabeln genom införingsöppningen (13).
- Montera apparatsockeln i taket med den medföljande satsen med skruv och plugg på en infälld dosa.
- Anslut enheten enligt anslutningsschemat (bild 5).
- Haka fast enhetssatsen på basen.
- Skruva in låsskruven (9).
- Gör inställningar.
- Stäng kåpan (8).

Driftsättning

Efter återkomsten av spänningen är enheten i uppvärmningsfasen (upp till 45 s). Under den här tiden blinkar status-LED:en grönt. Om enheten är inställd på Slave-läget blinkar status-LED:en omväxlande rött och grönt och reläet är öppet.

Testa detektering

I testdrift arbetar rörelsedetektorn med maximal reaktionsljusstyrka. Vid detekterad rörelse kopplas den anslutna belastningen på under cirka 2 sekunder. Efter cirka 20 testkopplingar sjunker antalet driftcykler för att skydda den anslutna belastningen.

- Ställ potentiometern för reaktionsljusstyrka (6) på **test** (bild 1/2).
 - Ställ potentiometern för gångtid (7) på minimal (vänster anslag) (bild 1/2).
- Enheten är i testdrift.
- Utför ett test med en rörelse i detekteringsområdet.

Om rörelsedetektorn kopplar till/från utan rörelse i detekteringsområdet finns det störningskällor (se Välja installationsplats).

Efter 15 minuter i testdrift och ingen detekterad rörelse ställs enheten automatiskt in på standardvärdena (500 lux/15 min).

Ställa in reaktionsljusstyrkan

Reaktionsljusstyrkan är det värde ljusstyrka som sparats i rörelsedetektorn. När den underskrids kopplar rörelsedetektorn den anslutna belastningen om rörelser upptäcks. Tröskelvärdet för

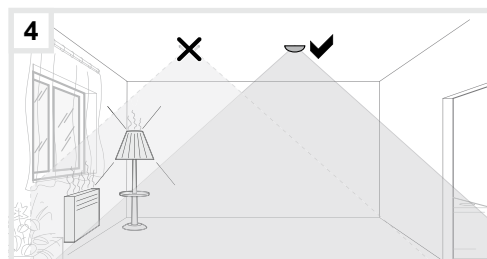
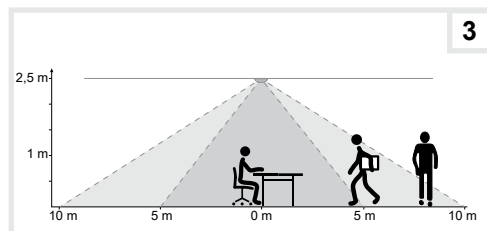

ljusstyrka kan ställas in steglöst mellan cirka 5 och 2000 lux (dagtidsdrift/ljusstyrkeberoende).

Vrid potentiometern för reaktionsljusstyrka (6) till önskat läge.

Ställa in gångtiden

Gångtiden är den inställda tid som belysningen minst är tänd när reaktionsljusstyrkan underskrids och en rörelse detekteras. Gångtiden kan ställas in mellan impuls (cirka 2 s) och cirka 5 s till 60 min.

Vrid potentiometern för gångtid (7) till önskat läge.

Driftsättning med handhållen IR-sändare för konfiguration

Driftsättningen kan dessutom göras via den handhållna IR-sändaren för konfiguration (se tillbehör).

En utförlig beskrivning av den handhållna sändaren EE807 finns i den bifogade handledningen.

Manövrering med handhållen IR-sändare

Med den handhållna IR-sändaren går det att styra den belysning som är ansluten till rörelsedetektorn, t.ex. tända/släcka.

En utförlig beskrivning av den handhållna sändaren EE808 finns i motsvarande bifogade handledning.

Master/Slave-drift

För att utöka detekteringsområdet kan extra enheter (Slave) anslutas parallellt till Master - Master/Slave-drift (bild 6).

Det finns ytterligare information om Master-Slave-konfigurationen på hemsidan i enhetens nedladdningsområde.

Slave-läget får ingen tryckknapp anslutas till ingången **PB på Slave-enheten**.

Inställningar Master (bild 1/2)

- Ställ in reaktionsljusstyrkan (6).
- Ställ in gångtiden (7).

Inställningar Slave (bild 1/2)

- Ställ potentiometern för reaktionsljusstyrka (6) på **SL** (bild 1/2).

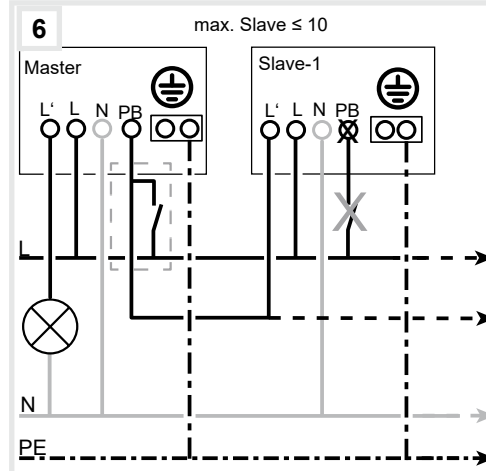
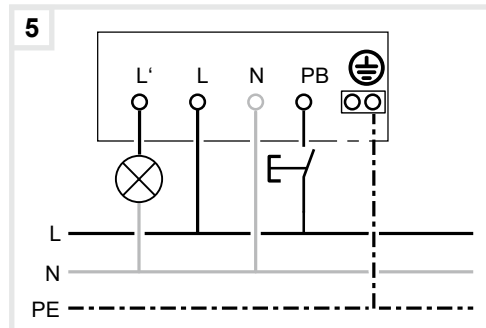

- Anpassa potentiometern för gångtid (7) till respektive tillämpning (ytterligare information om tillämpningar finns i enhetens nedladdningsområde).

Anpassa detekteringsområdet

Om detektorns detekteringsområde är för stort eller ska täcka områden som inte ska övervakas går det att vid behov begränsa detekteringsområdet med de medföljande självhäftande täckremsorna.

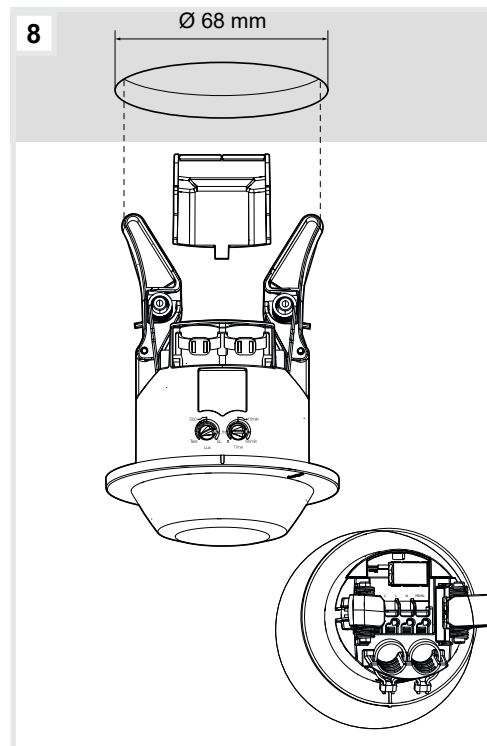
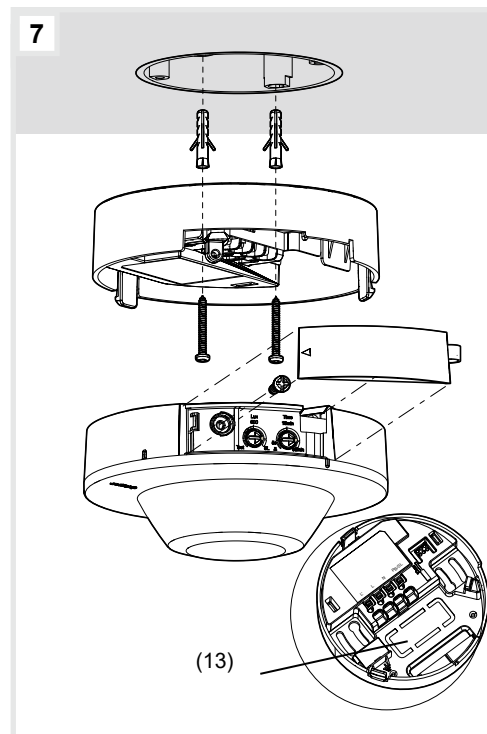

Bilaga

Tekniska data

Matningsspänning	230 V~, +10 %/-15 % 240 V~, +6/-6 %
Frekvens	50/60 Hz
Effektförbrukning utan belastning	<0,5 W
Gångtiden kan ställas in	
- Drift	5 s ... 60 min
- Testdrift, impuls	2 s
- Fabriksinställning	~ 15 min
Reaktionsljusstyrkan kan ställas in	5 ... 2000 lux
- Fabriksinställning	500 lux
Rekommenderad monteringshöjd	2,5 m ... 3,5 m
maximal monteringshöjd	4 m
Detekteringsområde Ø rörelse (monteringshöjd 2,5 m)	
rörelse tvärs mot detektorn	~ 20 m
rörelse mot detektorn	~ 10 m
Detekteringsområde Ø närvaro (monteringshöjd 2,5 m)	~ 10 m
Detekteringsvinkel	cirka 360°
Kabellängd mellan den första och andra enheten	max. 50 m
Antal Slave-enheter per Master	max. 10
Slutande kontakt potentialbunden med nollgenomkoppling	10 AAC1, 230 V~
Uppströms dvärgbrytare	10 A
Glöd-, halogenlampor 230 V	2000 W
LED-lampor/ kompaktlysror	20 x 20 W (400 W)
Konventionella transformatorer	1500 VA
Elektroniska transformatorer	1500 W
Lysror	
- parallellkompenserade	1000 W/130 µF
- Med elektroniskt drivdon	1000 W
Relativ fuktighet (ingen kondensering)	30 °C, 90 %
Drifttemperatur	-5 °C ... +45 °C
Lagrings-/transporttemperatur	-25 °C ... +70 °C
IPklass	IP41
Skyddsklass	II
Stöttålighet	IK 04
Drifthöjd	< 2000 m
Mått EER503(B x H)	85 x 75,9 mm
Mått EER513(B x H)	105 x 59,7 mm
Anslutningsvärsnitt	
- Push in-anslutningar	(2x) 0,5 ... 2,5 mm²
- Rekommenderat ledartvärsnitt	1,5 mm²

Tillbehör

- Handhållen IR-sändare för konfiguration EE807
- Handhållen IR-sändare EE808

Korrekt återvinning av denna produkt (elavfall)
(Gäller i länder inom EU och andra europeiska länder med separat insamlingsystem).

Denna markering på produkten och i dokumentationen anger att den inte bör sorteras tillsammans med annat hushållsavfall när dess livslängd har gått ut. Hantera enheten separat från annat avfall så att inte miljön eller människors hälsa skadas på grund av okontrollerad avfallshantering. Återvinn enheten för att främja hållbar återvinning av materialresurser.

Privatpersoner kan kontakta handlarer som sålt produkten eller sin kommun för vidare information om var och hur enheten kan återvinnas på ett miljösäkert sätt.

Företagsanvändare bör kontakta leverantören samt verifiera angivna villkor i köpekontraktet. Produkten får inte återvinnas tillsammans med annat kommersiellt avfall.