

EED503

Detector de presencia/detector de movimiento DALI-2 360° EB

EED513

Detector de presencia/detector de movimiento DALI-2 360° AP

Indicaciones de seguridad

La instalación y el montaje de dispositivos eléctricos deben ser efectuados exclusivamente por personal electricista de acuerdo con las normas de instalación, directivas, instrucciones, disposiciones y normas de prevención de accidentes pertinentes del país.

Si no se tienen en cuenta las indicaciones de instalación, podría dañarse el dispositivo, producirse un incendio o surgir otros peligros.

Debido a su comportamiento de detección, el dispositivo no es apto para el uso en el ámbito de la tecnología antirrobo o de la tecnología de alarmas.

Estas instrucciones constituyen un componente del producto y deben permanecer en posesión del usuario final.

Estructura del dispositivo (figura 3/4)

Hay otras imágenes en la página 05.

- (1) Terminales de conexión
- (2) Pieza de montaje para el tornillo de seguridad
- (3) Orificio de desbloqueo
- (4) Pestañas de retención
- (5) Lente del detector con LED de estado rojo/verde integrado
- (6) Luminosidad de reacción del potenciómetro
- (7) Tiempo de retardo a la desconexión del potenciómetro
- (8) Tapa para potenciómetro
- (9) Tornillo de seguridad
- (10) Resortes de fijación
- (11) Descarga de tracción con pieza de montaje para sujetacables
- (12) Tapa para compartimento de conexión
- (13) Orificio de inserción

Función

Uso previsto

- Conmutación y conmutación automática de cargas DALI-2.
- EED503: montaje en cavidad
- EED513: instalación en superficie o montaje en cajas de montaje de dispositivo según estándar válido (p. ej. DIN 4907)

Características del producto

- Combinación de detector de presencia y de movimiento con sensibilidad de detección elevada en la zona de detección de presencia central
- Luminosidad de reacción y regulación de luz del día ajustable
- Tiempo de retardo a la desconexión ajustable
- Modo maestro-esclavo
- Modo de funcionamiento: Automático/semiautomático ajustable a través de transmisor manual de configuración IR (ver accesorios)
- Adecuado solo para broadcast DALI-2.
- Los dispositivos DALI antiguos pueden controlarse sin garantía

Comportamiento en modo de funcionamiento

El detector de movimiento detecta movimientos térmicos desencadenados por personas, animales u objetos según IEC 63180.

- se conecta con un tiempo de retardo a la desconexión cuando se detectan movimientos en la zona de detección y la luminosidad de reacción no se ha alcanzado. Cualquier movimiento detectado reinicia el tiempo de retardo a la desconexión.
- se desconecta cuando no se detectan más

movimientos en la zona de detección y el tiempo de retardo a la desconexión ajustado ha finalizado, o se ha excedido la luminosidad de reacción ajustada.

Información para el electricista cualificado

Instalación y conexión eléctrica

¡PELIGRO!
Descarga eléctrica si se tocan piezas bajo tensión.
¡La descarga eléctrica puede provocar la muerte!
Desconecte los cables de conexión antes de trabajar con el dispositivo y cubra los componentes bajo tensión situados en el entorno.

Elección del emplazamiento de la instalación

El detector de movimiento debe montarse en horizontal en el techo. Tiene un ángulo de detección de 360°. El diámetro de la zona de detección depende de la altura de montaje. Con una altura de montaje de 2,5 m, el diámetro en el suelo es de aprox. 20 m. El diámetro de la zona de detección interna con sensibilidad de detección elevada es de 10 m (figura 1).

Con una altura de montaje superior a 2,5 m aumenta la zona de detección al mismo tiempo que se reduce la sensibilidad de detección.

Tener en cuenta la dirección de movimiento: se distingue entre "desplazamiento directo" y "desplazamiento oblicuo". Los movimientos oblicuos con respecto al detector de movimiento se pueden detectar mejor que los movimientos directos hacia el detector de movimiento (figura 1).

El dispositivo debe estar totalmente instalado y conectado para cumplir el grado de protección IP41.

- Cuando se utiliza un detector de presencia debe montarse el dispositivo de forma que las zonas con menos actividad de movimiento (escritorio, asientos) se encuentren en la zona de detección interior (figura 1).
- Evitar fuentes de interferencias en la zona de detección. Las fuentes de interferencias, por ejemplo, calentadores, instalaciones de refrigeración y climatización y bombillas refrigerantes, pueden provocar conexiones indeseadas (figura 2).
- Seleccionar un lugar de montaje sin vibraciones. Las vibraciones pueden provocar conexiones indeseadas.

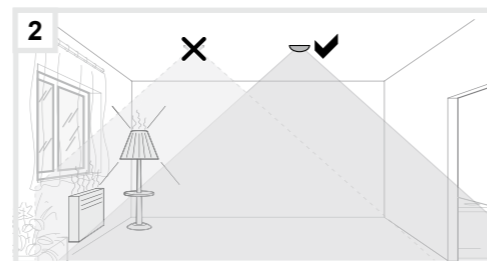
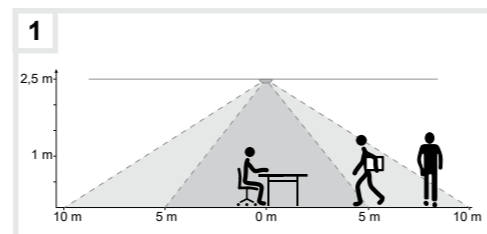

Montaje y conexión de la variante EB EED503 (figura 7)

- Establecer orificio de montaje Ø 68 mm.
- Conectar el detector de movimiento según el esquema de conexiones (figura 5).

- Crear una descarga de tracción con sujetacables en las piezas de montaje correspondientes (11).
- Colocar tapa (12).
- Realizar los ajustes.
- Introducir los dos resortes de fijación (10) presionándolos hacia arriba a través del orificio de montaje y dejar que se retraigan.

Montaje y conexión de la variante AP EED513 de montaje en superficie (figura 6)

- Introducir el cable de conexión a través del orificio de inserción (13).
- Montar la base del aparato con el juego de tornillos y tacos adjunto debajo del techo, en una caja empotrada, en caso de existir.
- Conectar el dispositivo según el esquema de conexiones (figura 5).
- Encajar el dispositivo en el zócalo.
- Enroscar el tornillo de seguridad (9).
- Realizar los ajustes.
- Cerrar tapa (8).

Puesta en servicio

Tras el retorno de tensión el dispositivo está en fase calentamiento (hasta 45s). Durante este tiempo, el LED de estado parpadea en verde.

Probar detección

En modo prueba, el detector de movimiento funciona con máxima luminosidad de reacción. Cuando se detecta movimiento, la carga conectada conmuta durante aprox. 2 segundos.

- Ajustar la luminosidad de reacción del potenciómetro (6) a **Prueba** (figura 3/4). El dispositivo se encuentra en modo de prueba.
- Realizar una prueba con un movimiento en la zona de detección.

Si el detector de movimiento se conecta sin que se produzca ningún movimiento en la zona de detección, significa que existen fuentes de interferencias (ver el apartado Selección del emplazamiento de la instalación).

Tras 2 minutos en modo prueba y ningún movimiento detectado, el dispositivo se ajusta automáticamente al valor standard (500 lux).

Ajuste de luminosidad de reacción

La luminosidad de reacción es el valor de luminosidad guardado en el detector de movimiento que, en caso de no alcanzarse, hace que el detector de movimiento active la carga conectada si no se detectan movimientos. El umbral de luminosidad puede ajustarse de forma continua aprox. 5 y 2000 lux (funcionamiento diurno/independientemente de la luminosidad).

- Girar la luminosidad de reacción del potenciómetro (6) hasta la posición deseada.

Ajuste del tiempo de retardo a la desconexión

El tiempo de retardo a la desconexión es el tiempo mínimo ajustado en el detector de movimiento, durante el cual tiene que permanecer encendida la iluminación cuando no se alcanza la luminosidad de reacción y se detecta un movimiento. El tiempo de retardo a la desconexión se ajusta entre impulso de 5 s hasta 60 min.

- Girar el tiempo de retardo a la desconexión del potenciómetro (7) hasta la posición deseada.

Detección de estado DALI-2

Tras el reinicio del dispositivo se visualiza un estado DALI mediante el LED rojo o verde.

- El LED verde parpadea cuando se detecta un dispositivo DALI-2.
- El LED rojo parpadea cuando se detecta un error de bus DALI-2, p. ej., ningún dispositivo conectado o detectado un cortocircuito.

Modo de funcionamiento: Función de atenuación activa en el modo automático

Tras el proceso de detección la salida DALI-2 regula la luminosidad utilizando el valor de control remoto y de potenciómetro especificado. Esta selección se guarda de forma standard. La salida se acciona durante el tiempo ajustado en el potenciómetro (7). Si el potenciómetro está ajustado en **Adr/On** no se realiza ninguna regulación de luz. La salida DALI se establece al valor ajustado por última vez, 100% u otro valor que pueda cambiarse con el control remoto IR o con el pulsador.

En el ajuste básico el valor nominal es de 500 lux.

Manejo de la entrada de control forzado

Un pulsador conectado sirve para la conmutación forzada de la salida. La duración de la conmutación forzada se fija a través del tiempo ajustado en el potenciómetro 7.

- Ajustar el valor de regulación de luz manteniendo presionado el pulsador conectado.
- Presionar brevemente el pulsador conectado para conectar o desconectar la salida DALI-2.

Puesta en servicio con transmisor manual de configuración IR

La puesta en servicio también puede realizarse a través del transmisor manual de configuración IR (ver accesorios).

En estas instrucciones puede consultar una descripción detallada del transmisor manual EE807.

Manejo con el transmisor manual IR

Con el transmisor manual IR puede controlarse la iluminación conectada al detector de movimiento, p. ej., On/Off.

En las instrucciones correspondientes puede consultar una descripción detallada del transmisor manual EE808.

Modo maestro-esclavo

Para ampliar la zona de detección se pueden conectar en paralelo dispositivos adicionales (esclavo) al maestro (imagen 5).

Como esclavo pueden utilizarse solamente dispositivos de relé (EER5XX). No es adecuado para su uso ningún otro dispositivo DALI-2 (EED5XX).

En la página de inicio del área de descarga del dispositivo se puede encontrar más información sobre la configuración maestro-esclavo.

En el modo esclavo no puede conectarse ningún pulsador a la entrada PB del dispositivo esclavo.

Ajustes maestro (EED5XX)

- Ajustar luminosidad de reacción (6).
- Ajustar el tiempo de retardo a la desconexión (7).

Ajustes esclavo (EER5XX)

- En las instrucciones correspondientes puede consultar una descripción detallada del dispositivo esclavo EER5XX
- Ajustar la luminosidad de reacción del potenciómetro (6) a **SL**.
- Adaptar el tiempo de retardo a la desconexión (7) del potenciómetro al caso de aplicación correspondiente (en el área de descarga de dispositivo se puede encontrar información adicional sobre los casos de aplicación).

Adaptación de la zona de detección

Si la zona de detección del detector es demasiado grande o si se cubren áreas que no deben cubrirse, se puede limitar la zona de detección opcionalmente con tiras protectoras adhesivas.

Anexo

Datos técnicos

Tensión de alimentación	230 V~, +10%/-15% 240 V~, +6/-6%
Frecuencia	50/60 Hz
Consumo eléctrico sin carga	<0,5 W
Tiempo de retardo a la desconexión, ajustable	
- Funcionamiento	5 s ... 60 min
- Ajuste de fábrica	~ 15 min
Luminosidad de reacción, ajustable	5 ... 2000 lux
- Ajuste de fábrica	500 lux
Altura de montaje recomendada	2,5 m ... 3,5 m
Altura de montaje máx.	4 m
Zona de detección Ø Movimiento (altura de montaje 2,5 m)	
desplazamiento oblicuo al detector	~ 20 m
desplazamiento directo al detector	~ 10 m
Zona de detección Ø presencia (Altura de montaje 2,5 m.)	~ 10 m
Ángulo de detección	aprox. 360°
Longitud de cable entre primer y último dispositivo	máx. 50 m
Número de dispositivos esclavo por maestro	máx. 10
Interruptor automático de potencia preconectado	10 A
Número de dispositivos DALI	máx. 24
Información DALI	
- Tensión DALI	16V
- Corriente garantizada	48mA
- Corriente máxima	250mA
Comportamiento de cortocircuito según EN 62386-1010	
Humedad relativa (sin condensación)	30°C, 95%
Temperatura de funcionamiento	-5 °C ... +45 °C
Temperatura de almacenamiento/transporte	-20 °C... +70 °C
Grado de protección	IP41
Clase de protección	II
Resistencia a los golpes	IK 04
Altura de servicio	< 2000 m
Dimensiones EED503 (Ø x H)	85 x 75,9 mm
Dimensiones EED513 (Ø x H)	105 x 59,7 mm
Sección de cable	
- Regletas enchufables	(2x) 0,5 ... 2,5 mm²
- Sección de conductor recomendada	1,5 mm²

Accesorios

- Transmisor manual de configuración IR EE807
- Transmisor manual IR EE808

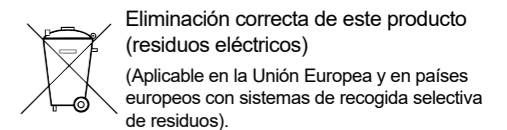

La presencia de esta marca en el producto o en la documentación que lo acompaña, indica que al finalizar su vida útil no deberá eliminarse junto con otros residuos domésticos. Para evitar los posibles daños al medio ambiente y a la salud humana que representa la eliminación incontrolada de residuos, separe este dispositivo de otros tipos de residuos. Reciclelo correctamente para promover la reutilización sostenible de recursos materiales.

Los usuarios particulares pueden contactar con el establecimiento donde adquirieron el producto, o con las autoridades locales pertinentes, para informarse sobre cómo y dónde pueden llevar el dispositivo para que sea sometido a un reciclaje ecológico y seguro.

Los usuarios comerciales pueden contactar con su proveedor y consultar las condiciones del contrato de compra. Este producto no debe eliminarse mezclado con otros residuos industriales.

6LE007294A

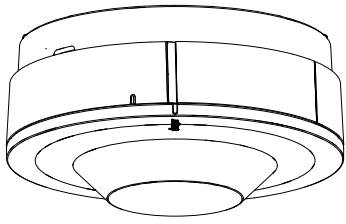

EED503, EED513
EED505, EED515

3

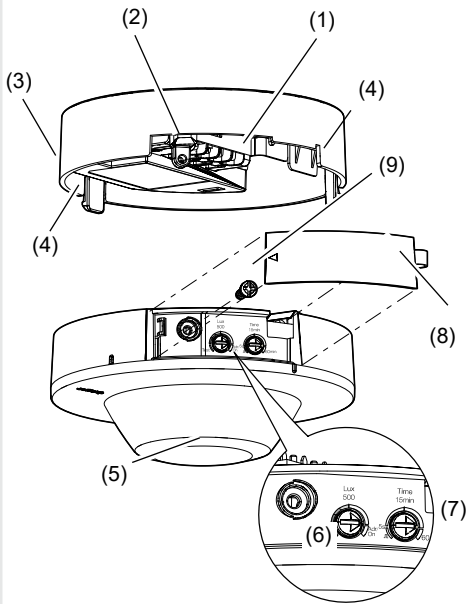

5

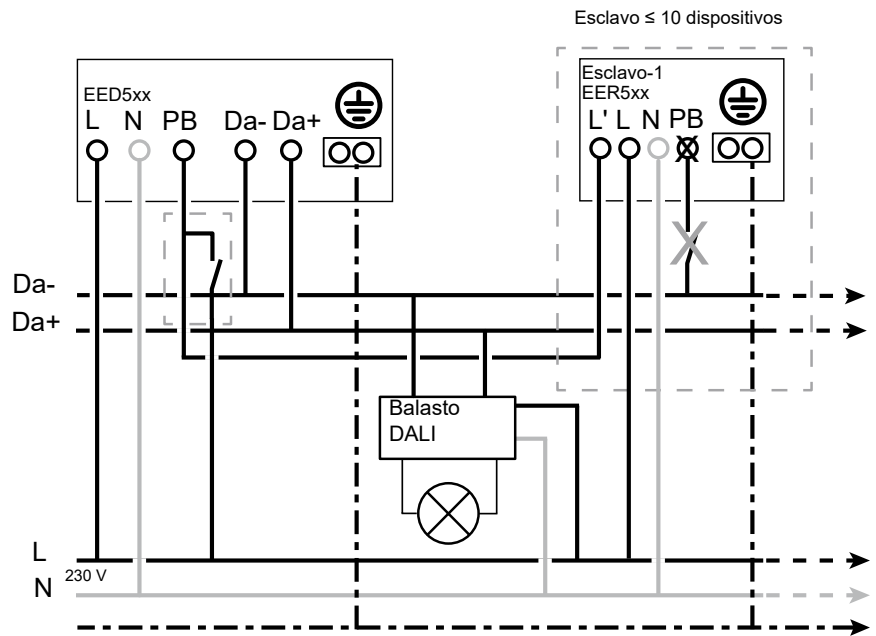

4

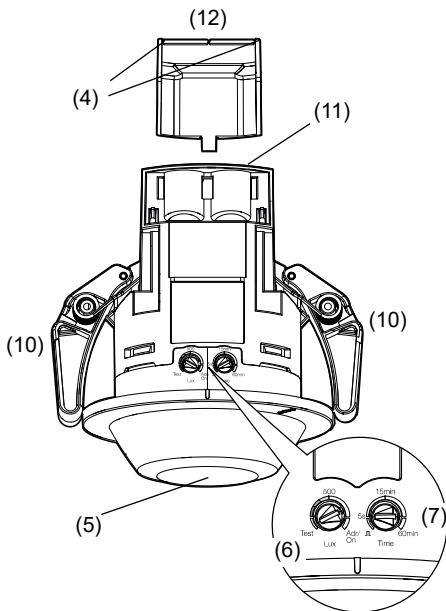

6

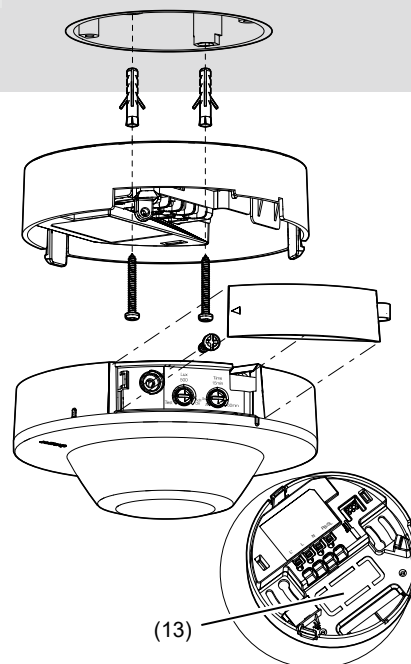

7

