

PL

**EER501**  
Czujnik obecności/ruchu Mini  
360° do zabudowy

**Wskazówki dotyczące bezpieczeństwa**

Zabudowy i montaż urządzeń elektrycznych może dokonać tylko wykwalifikowany elektryk zgodnie z właściwymi dla danego kraju normami dot. instalacji, dyrektywami, warunkami i przepisami dotyczącymi zapobiegania wypadkom.

Nieprzestrzeganie wskazówek dotyczących instalacji może doprowadzić do uszkodzenia urządzenia, pożaru lub innych niebezpieczeństw.

Ze względu na charakterystykę detekcji urządzenie nie jest odpowiednie do zastosowania w instalacjach antywłamaniowych lub alarmowych.

Niniejsza instrukcja jest częścią składową produktu i musi pozostać u klienta.

**Budowa urządzenia (rys. 1)**

- (1) Osłona komory przyłączeniowej
- (2) Odciążenie z gniazdem na opaski kablowe
- (3) Sprężyny mocujące
- (4) Kształtki mocujące
- (5) Soczewka czujnika z wbudowaną czerwono-zieloną diodą LED stanu
- (6) Potencjometr do ustawiania natężenia oświetlenia zadziałania
- (7) Potencjometr do ustawiania czasu opóźnienia

**Funkcja**

**Użycie zgodne z przeznaczeniem**

- Automatyczne załączanie odbiorników elektrycznych w zależności od ruchów ciepła i natężenia oświetlenia otoczenia
- EER501: Montaż w zagłębieniu

**Cechy produktu**

- Połączenie czujnika obecności i ruchu ze zwiększoną czułością wykrywania w centralnym obszarze wykrywania obecności
- Natężenie oświetlenia zadziałania, regulowane
- Regulowany czas opóźnienia
- Tryb master/slave
- Opcjonalnie: Tryb pracy automatyczny/półautomatyczny, możliwość ustawienia za pomocą ręcznego nadajnika konfiguracyjnego na podczerwień (patrz akcesoria)

**Eksploatacja**

Czujnik ruchu wykrywa ruchy ciepła związane z przemieszczaniem się osób, zwierząt i przedmiotów zgodnie z normą IEC 63180.

- W razie wykrycia ruchu w obszarze detekcji i spadku natężenia oświetlenia zadziałania poniżej wartości progowej oświetlenie zostaje załączone na czas opóźnienia. Każdy wykryty ruch powoduje rozpoczęcie odliczania czasu opóźnienia od nowa.
- Jeśli w obszarze detekcji nie zostaną wykryte kolejne ruchy i upływie ustawiony czas opóźnienia lub zostanie przekroczone ustawione natężenie oświetlenia zadziałania, nastąpi wyłączenie oświetlenia.

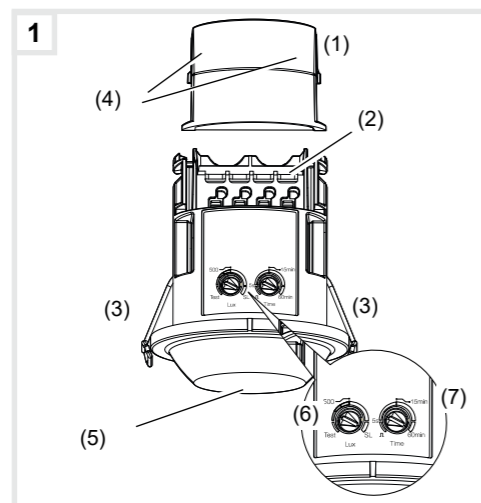

**Informacje dla elektryka**

**Montaż i podłączanie instalacji elektrycznej**

**⚠ NIEBEZPIECZEŃSTWO!**  
Niebezpieczeństwo porażenia prądem elektrycznym przy dotknięciu elementów znajdujących się pod napięciem!  
Porażenie prądem elektrycznym grozi śmiercią!  
Przed rozpoczęciem prac przy urządzeniu należy odłączyć przewody podłączające od sieci, a także osłonić sąsiednie elementy znajdujące się pod napięciem!

**Wybór miejsca montażu**

Czujnik ruchu należy zamontować poziomo na suficie. Jego kąt detekcji wynosi 360°. Średnica obszaru detekcji zależy od wysokości montażu. Przy wysokości montażu 2,5 m średnica na poziomie podłogi wynosi około 10 m. Średnica wewnętrznego obszaru detekcji przy zwiększonej czułości detekcji wynosi 5 m (rys. 3).

Przy wysokości montażu większej niż 2,5 m obszar detekcji zwiększa się, a czułość detekcji maleje.

Uwzględnienie kierunku ruchu: Rozróżnia się ruch w linii prostej i ruch w poprzek. Ruch w poprzek nasadki czujnika ruchu jest lepiej wykrywany niż ruch w linii prostej (rys. 2).

Jeśli urządzenie jest używane jako czujnik obecności, należy je zamontować w taki sposób, aby obszary o małej aktywności ruchowej (biurko, miejsca siedzące) znajdowały się w wewnętrznym obszarze detekcji (rys. 2).

Unikać źródeł zakłóceń w obszarze detekcji. Źródła zakłóceń, np. grzejniki, instalacje wentylacyjne i klimatyzacyjne oraz wychładzające się źródła światła mogą powodować niepożądane przełączanie (rys. 3).

Wybrać takie miejsce montażu, w którym nie występują drgania. Drgania mogą powodować niepożądane przełączanie.

**Podłączanie i montaż (rys. 6)**

- Wykonać otwór montażowy Ø 55 mm.
- Podłączyć czujnik ruchu zgodnie ze schematem połączeń (rys. 4).
- Zapewnić odciążenie za pomocą opasek kablowych na odpowiednich uchwytych (2).
- Zamocować osłonę (1).
- Dokonać ustawień.
- Przeprowadzić wciśnięte w górę dwie sprężyny mocujące (3) przez otwór montażowy i pozwolić im odskończyć.

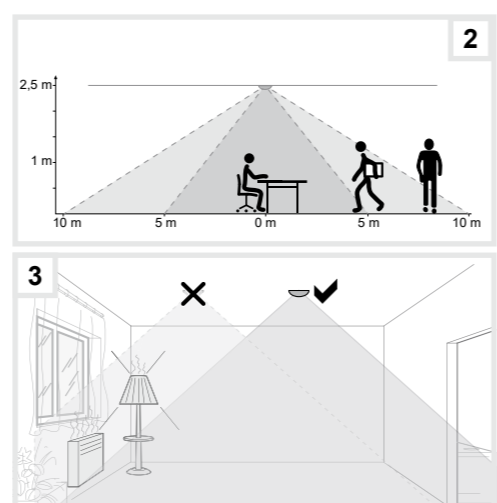

**Uruchomienie**

Po przywróceniu zasilania urządzenie znajduje się w fazie rozgrzewania (maks. 45 s). W tym czasie dioda LED stanu miga na zielono. Jeśli urządzenie jest ustawione na tryb slave, dioda LED stanu miga naprzemiennie na czerwono i zielono, a przekaźnik jest rozwartry.

**Test detekcji**

W trybie testowym czujnik ruchu pracuje z maksymalnym natężeniem oświetlenia zadziałania. W przypadku wykrycia ruchu następuje wysterowanie podłączonego odbiornika na około 2 sekundy. Po około 20 testowych operacjach przełączania częstotliwość przełączania maleje, aby chronić podłączony odbiornik.

- Ustawić potencjometr do ustawiania natężenia oświetlenia zadziałania (6) w pozycji **Test** (rys. 1).
  - Ustawić potencjometr do ustawiania czasu opóźnienia (7) na minimum (lewe skrajne położenie) (rys. 1).
- Urządzenie znajduje się w trybie testowym.
- Przeprowadź test, wykonując ruchy w obszarze detekcji.

Jeżeli czujnik ruchu załącza się nawet wówczas, gdy w obszarze detekcji nie ma ruchu, oznacza to, że istnieją źródła zakłóceń (patrz Wybór miejsca montażu).

Po 15 minutach w trybie testowym i niewykryciu żadnego ruchu urządzenie zostanie automatycznie ustawione na wartości domyślne (500 luksów/15 minut).

**Ustawianie natężenia oświetlenia zadziałania**

Natężenie oświetlenia zadziałania to wartość natężenia oświetlenia zapisana w czujniku ruchu, poniżej której podłączony odbiornik jest wysterowywany po wykryciu ruchu. Wartość progową jasności można bezstopniowo regulować w zakresie od ok. 5 do 2000 luksów (praca w ciągu dnia / niezależnie od poziomu jasności).

- Obrócić potencjometr ustawiania natężenia oświetlenia zadziałania (rys. 6) na odpowiednią pozycję.

**Ustawianie czasu opóźnienia**

Czas opóźnienia to czas ustawiony w czujniku ruchu, przez który (co najmniej) oświetlenie jest

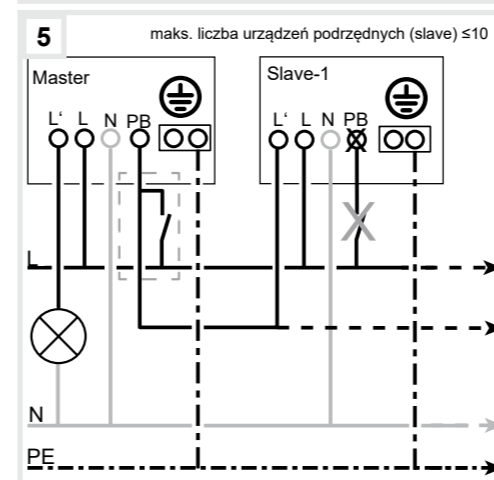
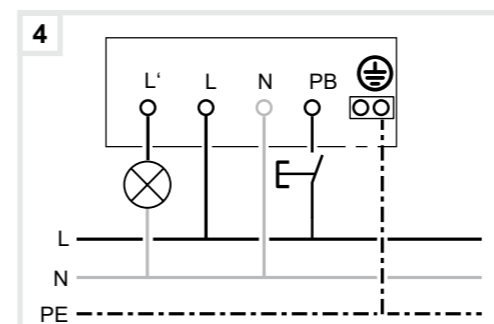

włączone, jeżeli natężenie oświetlenia zadziałania nie zostało osiągnięte i został wykryty ruch. Czas opóźnienia można ustawić w zakresie od impulsu (ok. 2 s) i od 5 s do 60 min.

- Obrócić potencjometr czasu opóźnienia (rys. 7) na odpowiednią pozycję.

**Uruchamianie za pomocą ręcznego nadajnika konfiguracyjnego na podczerwień**

Uruchomienie można również przeprowadzić za pomocą ręcznego nadajnika konfiguracyjnego na podczerwień (patrz akcesoria).

Szczegółowy opis nadajnika ręcznego EE807 znajduje się w załączonej instrukcji.

**Obsługa za pomocą nadajnika ręcznego na podczerwień**

Nadajnika ręcznego na podczerwień można używać do sterowania oświetleniem podłączonym do czujnika ruchu, np. do jego włączania/wyłączania.

Szczegółowy opis nadajnika ręcznego EE808 znajduje się w odpowiedniej instrukcji.

**Tryb master/slave**

Aby rozszerzyć obszar detekcji, można podłączyć dodatkowe urządzenia (slave) równoległe do urządzenia nadrzędnego – Tryb master/slave (rys. 6).

Dodatkowe informacje na temat konfiguracji master-slave można znaleźć na stronie głównej w obszarze materiałów do pobrania dla urządzenia.

W trybie slave żaden przycisk nie może być podłączony do wejścia **PB** urządzenia podrzędnego (slave).

Ustawienia urządzenia nadrzędnego (master) (rys. 1)

- Ustawić natężenie oświetlenia zadziałania (6).
- Ustawić czas opóźnienia (7).

Ustawienia urządzenia podrzędnego (slave) (rys. 1)

- Ustawić potencjometr do ustawiania natężenia oświetlenia zadziałania (6) w pozycji **SL** (rys. 1).
- Potencjometr do ustawiania czasu opóźnienia (7) ustawić pod kątem odpowiedniego zastosowania (dodatkowe informacje na temat zastosowań można znaleźć w obszarze materiałów do pobrania dla urządzenia).

**Regulacja obszaru detekcji**

Jeśli obszar detekcji czujnika jest zbyt duży lub jeśli mają zostać zamaskowane obszary, które nie mają być monitorowane, obszar detekcji można w razie potrzeby ograniczyć za pomocą dołączonych samoprzylepnych pasków maskujących.

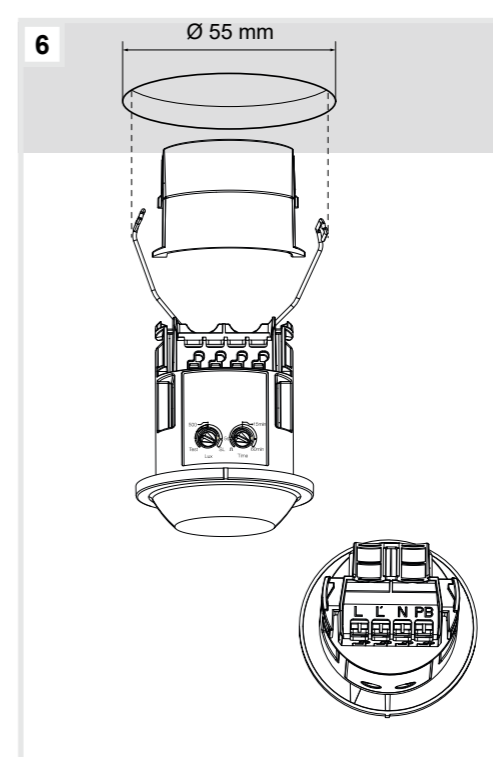

**Załącznik**

**Dane techniczne**

Napięcie zasilające	230 V~, +10%/-15% 240 V~, +6/-6%
Częstotliwość	50/60 Hz
Pobór mocy bez obciążenia	<0,5 W
Czas opóźnienia, regulowany	
- Praca	5 s ... 60 min
- Tryb testowy, impuls	2 s
- Ustawienie fabryczne	~ 15 min
Natężenie oświetlenia zadziałania, regulowane	5 ... 2000 luksów
- Ustawienie fabryczne	500 luksów
Zalecana wysokość montażu	2,5 m ... 3,5 m
Maksymalna wysokość montażu	4 m
Obszar detekcji, Ø, ruch (wysokość montażu 2,5 m)	~ 10 m
poruszanie się w poprzek czujnika	~ 5 m
Obszar detekcji, Ø, obecność (wysokość montażu 2,5 m)	~ 5 m
Kąt detekcji	ok. 360°
Długość przewodu między pierwszym a ostatnim urządzeniem	maks. 50 m
Liczba urządzeń podrzędnych na urządzenie nadrzędne	maks. 10
Styk normalnie otwarty, związany z potencjałem z obwodem przejścia przez zero	10 AAC1, 230 V~
Wyłącznik obwodu przed urządzeniem	10 A
Żarówki, lampy halogenowe 230 V	2000 W
Lampy LED/świetlówki kompaktowe	20 x 20 W (400 W)
Transformatory konwencjonalne	1500 VA
Transformatory elektroniczne	1500 W
Lampy fluorescencyjne	
- kompensacja równoległa	1000 W/130 µF
- ze statecznikiem EVG	1000 W
Wilgotność względna (bez kondensacji)	30°C, 95%
Temperatura pracy	-5 °C – +45 °C
Temperatura przechowywania/transportu	-20 °C... +70 °C
Stopień ochrony	IP41
Klasa ochronności	II
Odporność na uderzenia	IK 04
Wysokość pracy	<2000 m
Wymiary EER501 (Ø x wys.)	62 x 86,2 mm
Przekrój przyłącza	
- Zaciski wtykowe	(2x) 0,5 ... 2,5 mm²

**Akcesoria**

Ręczny nadajnik konfiguracyjny na podczerwień	EE807
Ręczny nadajnik na podczerwień	EE808

Prawidłowa utylizacja produktu (zużyty sprzęt elektryczny i elektroniczny). (Stosuje się w krajach Unii Europejskiej i innych krajach europejskich z systemem selektywnej zbiórki odpadów).

Oznaczenie umieszczone na produkcie lub w dołączonej dokumentacji wskazuje, że produkt po upływie okresu użytkowania nie należy usuwać z innymi odpadami pochodzącymi z gospodarstw domowych. Urządzenie należy usuwać oddzielnie od innych odpadów, aby uniknąć szkód dla środowiska lub zdrowia ludzkiego spowodowanych niekontrolowanym usuwaniem odpadów. Urządzenie należy poddać recyklingowi, aby promować zrównoważone ponowne wykorzystanie zasobów materiałowych.

W celu uzyskania informacji na temat miejsca i sposobu bezpiecznego dla środowiska recyklingu tego produktu użytkownicy w gospodarstwach domowych powinni skontaktować się z punktem sprzedaży detalicznej, w którym dokonali zakupu produktu lub organem władz lokalnych.

Użytkownicy w firmach powinni skontaktować się ze swoim dostawcą i sprawdzić warunki umowy zakupu. Produktu nie należy usuwać z innymi odpadami komercyjnymi.