

EER518
Detetor de movimento Highbay
360° saliente

Instruções de segurança

A instalação e a montagem de aparelhos elétricos só podem ser executadas por um electricista qualificado, de acordo com as normas de instalação, diretivas, regras, disposições e normas de prevenção de acidentes em vigor no país.

A não observância das instruções de instalação pode originar danos no equipamento, incêndios ou outros perigos.

Devido à tecnologia de deteção usada, o aparelho não é indicado para utilização na deteção de intrusos ou sistemas de alarme.

Estas instruções fazem parte do produto e devem permanecer com o cliente final.

Estrutura do aparelho (fig. 1/6)

- (1) Bornes de ligação
- (2) Orifício para parafuso de fixação
- (3) Abertura para remover tampa
- (4) Encaixes de fixação
- (5) Lente do detetor com LED de estado vermelho/verde integrado
- (6) Potenciômetro do nível de luminosidade
- (7) Potenciômetro da temporização
- (8) Cobertura para potenciômetro
- (9) Parafuso de fixação
- (10) Abertura de inserção

Função

Utilização correta

- Ligação automática das cargas elétricas em função do movimento e luminosidade ambiente
- Montagem em superfície

Características do produto

- Deteção de movimento especialmente para áreas com tetos altos
- Nível de luminosidade regulável
- Temporização regulável
- Modo master/slave
- Opcional: Modos de funcionamento automático/semiautomático ajustáveis através de telecomando de configuração de IV (ver acessórios)

Comportamento durante o funcionamento

O detetor de movimento capta variações térmicas irradiadas por pessoas, animais ou objetos, em conformidade com a IEC 63180.

- Liga durante a temporização, sempre que for detetado movimento na área de deteção e o nível de luminosidade medido for inferior ao nível regulado no detetor. Todos os movimentos detetados reiniciam a temporização.

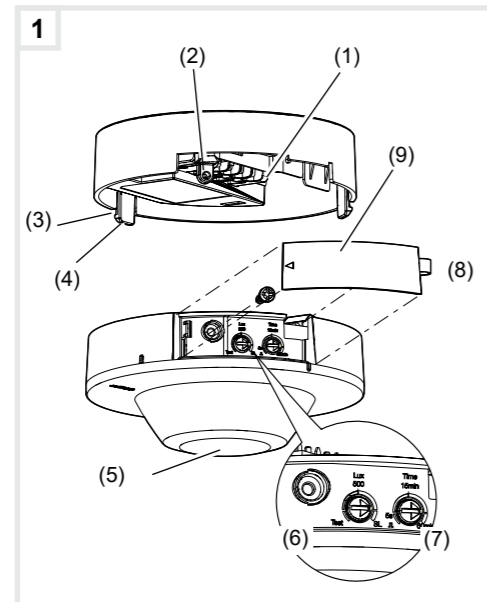

- Desliga no fim da temporização definida, se não forem detetados mais movimentos na área de deteção ou o nível de luminosidade for superior ao regulado no detetor.

Informações para o electricista

Montagem e ligações elétricas

PERIGO!
Choque elétrico ao tocar em peças sob tensão!
O choque elétrico pode levar à morte!
Antes de efetuar trabalhos no equipamento, desligar os cabos de ligação e cobrir as peças sob tensão nas proximidades!

Selecionar o local de montagem

O detetor de movimento deve ser montado na horizontal no teto. Dispõe de uma área de deteção máxima de aprox. 22 x 12 m. O diâmetro da área de deteção depende da altura de montagem. Instalado a uma altura de 8 m, a zona de deteção no chão é de aprox. 22 x 12 m. O diâmetro no interior da área de deteção com mais sensibilidade é de 14 x 8 m (fig. 2).

- i Instalado a uma altura superior a 8 m, a área de deteção aumenta, mas a sensibilidade de deteção diminui.
- i Observar o sentido do movimento: É feita uma distinção entre "movimento frontal" e "movimento transversal". Movimentos transversais ao detetor são detetados mais facilmente do que os movimentos na direção do detetor (figura 2).
- i O aparelho deve estar totalmente instalado e fechado para cumprir o grau de proteção IP41.
- Evitar fontes de interferência na área de deteção. Fonte de interferências, por ex. radiadores, sistemas de ventilação e de ar condicionado e lâmpadas em arrefecimento podem originar comutações não desejadas (figura 3).
- Selecionar um local de montagem sem vibrações. As vibrações podem originar comutações não desejadas.

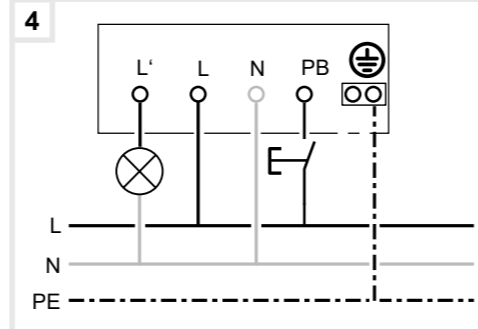
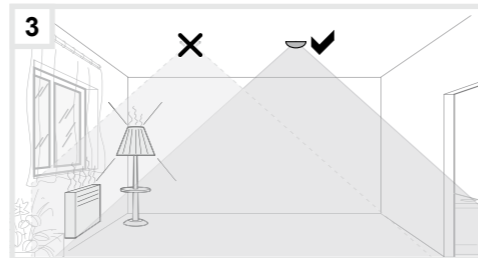
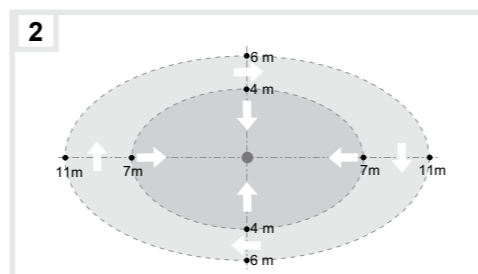

Montagem e ligação (fig. 6)

- Passar o cabo de ligação pela abertura de inserção (10).
- i Atenção à orientação de montagem. O aparelho deve ser montado de forma que a seta mostrada na fig. 7 corresponda ao eixo da área a monitorizar.
- Montar o suporte do detetor no teto, usando os parafusos e buchas fornecidas, caso exista, numa caixa de encastrar.
- Ligar o aparelho de acordo com o esquema de ligações (fig. 4).
- Encaixar a parte frontal do detetor no suporte.
- Aparafusar o parafuso de fixação (9).
- Efetuar as regulações.
- Fechar a tampa (8).

Colocação em funcionamento

i Após ligar a tensão do bus, o aparelho passará por uma fase de inicialização (até 45s). Durante este tempo, o LED de estado pisca a verde. Se o aparelho estiver em modo slave, o LED de estado pisca alternadamente a vermelho e verde e o relé está aberto.

Testar a deteção

No modo de teste o detetor de movimento funciona com o nível máximo de luminosidade. Em caso de deteção de movimento a carga é ligada durante 2 segundos. Após aprox. 20 comutações de teste a frequência de comutação é reduzida para proteger a carga.

- Colocar o potenciômetro do nível de luminosidade (6) em teste (fig. 1).
- Colocar o potenciômetro da temporização (7) no mínimo (rodar para a esquerda) (fig. 1). O aparelho encontra-se no modo de teste.
- Executar o teste, fazendo movimentos na área de deteção.
- i Se o detetor atuar sem que haja movimento na área de deteção, significa que existem fontes de interferência (ver Selecionar o local de montagem).
- i Após 15 minutos em modo de teste e sem ter sido detetado qualquer movimento, o aparelho é ajustado automaticamente para o valor standard (500 lux/15 min).

Regular o nível de luminosidade

O nível de luminosidade é o valor de lux guardado no detetor de movimento. Se for detetado movimento e o valor de luminosidade medido for inferior ao regulado, a carga será ligada. O limite de luminosidade pode ser regulado gradualmente entre aprox. 5 e 2000 lux (funcionamento durante o dia/independente da luminosidade).

- Rodar o potenciômetro do nível de luminosidade (6) para a posição pretendida.

Ajustar temporização

A temporização é a duração definida no detetor de movimento, pela qual a iluminação é ligada, quando

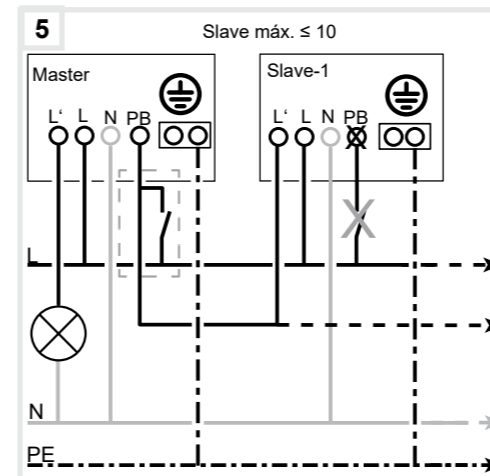

o nível de luminosidade não é atingido e é detetado um movimento. A temporização pode ser ajustada entre impulso (aprox. 2 seg) e aprox. 5 seg e 60 min.

- Rodar o potenciômetro da temporização (7) para a posição pretendida.

Colocação em funcionamento com o telecomando de configuração de IV

A colocação em funcionamento pode ser efetuada também através do telecomando de configuração de IV (ver acessórios).

i Uma descrição detalhada do telecomando EE807 pode ser consultada nas instruções em anexo.

Operação através do telecomando de IV

O telecomando de IV pode ser usado para comandar a iluminação ligada ao detetor de movimento, por exemplo, ligar/desligar.

i Uma descrição detalhada do telecomando EE808 pode ser consultada nas respetivas instruções.

Modo master/slave

Para alargar a área de deteção podem ser ligados outros aparelhos (slave) em paralelo com o master - modo master/slave (fig. 6).

i Informações adicionais sobre a configuração master/slave podem ser encontradas na homepage, na área de download do aparelho.

i No modo slave não pode ser ligado um botão de pressão à entrada PB do aparelho slave.

Regulações master (fig. 1)

- Regular o nível de luminosidade (6).
- Ajustar a temporização (7).

Regulações slave (fig. 1)

- Colocar o potenciômetro do nível de luminosidade (6) em SL (fig. 1).
- Adaptar o potenciômetro da temporização (7) ao respetivo caso de aplicação (informações adicionais sobre casos de aplicação podem ser encontradas na área de download do aparelho).

Adaptar a área de deteção

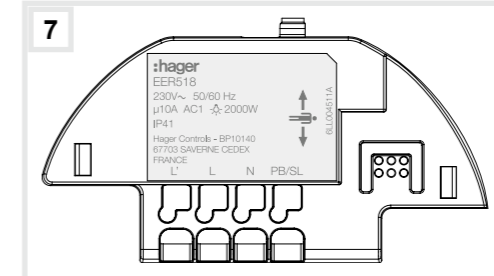
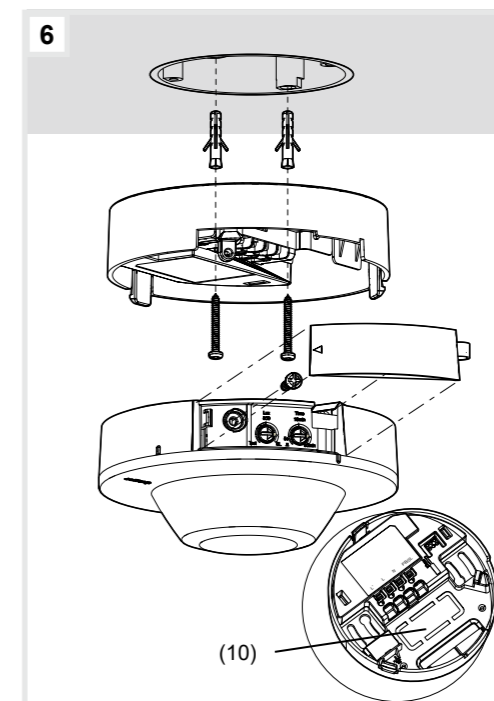

Se a área de deteção do detetor for muito grande ou abranger áreas que não se pretendem monitorizar, podem ser usadas as fitas adesivas fornecidas para restringir a área de deteção conforme necessário.

Anexo

Dados técnicos

Tensão de alimentação	230 V~, +10%/-15% 240 V~, +6/-6%
Frequência	50/60 Hz
Consumo de energia sem carga	<0,5 W
Temporização regulável	
- Funcionamento	5 s ... 60 min
- Modo de teste, impulso	2 s
- Regulação de fábrica	~ 15 min
Nível de luminosidade, regulável	5 ... 2000 lux
- Regulação de fábrica	500 lux
Altura de montagem recomendada	6 m ... 9 m
Altura de montagem máxima	10 m
Área de deteção movimento (altura de montagem 8 m)	
Andar transversalmente ao detetor	~ 22 x 12 m
Andar em direção ao detetor	~ 14 x 8 m
Ângulo de deteção	aprox. 360°
Comprimento dos cabos entre o primeiro e o último aparelho	máx. 50 m
Número de aparelhos slave por master	máx. 10
Contacto NA fase comutada com zero cross switching	10 AAC1, 230 V~
Disjuntor a montante	10 A
Lâmpadas incandescentes e de halógeno 230 V	2000 W
Lâmpadas LED/Lâmpadas fluorescentes compactas	20 x 20 W (400 W)
Transformadores convencionais	1500 VA
Transformadores electrónicos	1500 W
Lâmpadas fluorescentes	
- compensadas em paralelo	1000 W/130 µF
- com balastro eletrónico	1000 W
Humidade relativa (sem condensação)	30°C, 90%
Temperatura de funcionamento	-5 °C ... +45 °C
Temperatura de armazenamento/transporte	-25 °C... +70 °C
Grau de proteção	IP41
Classe de isolamento	II
Resistência ao choque	IK 04
Altitude de operação	< 2000 m
Dimensão (Ø x H)	105 x 66,2 mm
Secção transversal de ligação	
- Terminais de encaixe	(2x) 0,5 ... 2,5 mm²
- Secção transversal de condutores recomendada	1,5 mm²

Acessórios

Telecomando de configuração de IV	EE807
Telecomando de IV	EE808

Eliminação correta deste produto (resíduos elétricos)
(Para ser utilizado nos países da União Europeia e noutros países europeus com um sistema de recolha seletiva).

Esta marca, apresentada no produto ou na sua documentação, indica que ele não deverá ser eliminado juntamente com os resíduos domésticos indiferenciados no final do seu período de vida útil. Elimine este equipamento separado de outros resíduos, para não causar danos no meio ambiente e na saúde humana devido a eliminação de resíduos não controlada. Recicle o aparelho para fomentar a reciclagem sustentável de recursos de materiais.

Os utilizadores particulares devem contactar o estabelecimento onde adquiriram este produto ou as entidades oficiais locais para obterem informações sobre onde e de que forma podem efetuar uma reciclagem segura em termos ambientais.

Os utilizadores profissionais devem contactar o seu fornecedor e consultar os termos e condições do contrato de compra. Este produto não deve ser eliminado juntamente com outros resíduos comerciais.